

Form Service & Warranty Claim

DT SWISS

DT Swiss PIASTA

Serwis

Gwarancja

Dołączony dowód zakupu:

tak

nie

Dane kontaktowe

Nazwa Firmy / Imię i Nazwisko:

kod pocztowy, adres:

kraj:

nr. telefonu:

fax:

e-mail:

Czy w przypadku braku możliwości wykonania czynności serwisowych w ramach gwarancji, chcesz abyśmy skontaktowali się z Tobą w celu ustalenia wysokości dodatkowych kosztów

tak

nie

Model piasty (np. 240s, 350, 370)

nr seryjny piasty (serial#)

Proszę w miarę dokładnie określić uszkodzenie zaznaczając odpowiednie pole(a)

- pęknięty / zniszczony korpus piasty
- zużyte / zniszczone łożyska
- zniszczona powłoka/ korozja
- zniszczony system wolnobiegu (Star Ratchet / 2 zapadki)
- niepokojące dźwięki dochodzące podczas jazdy

inne.....

.....

.....

.....

.....

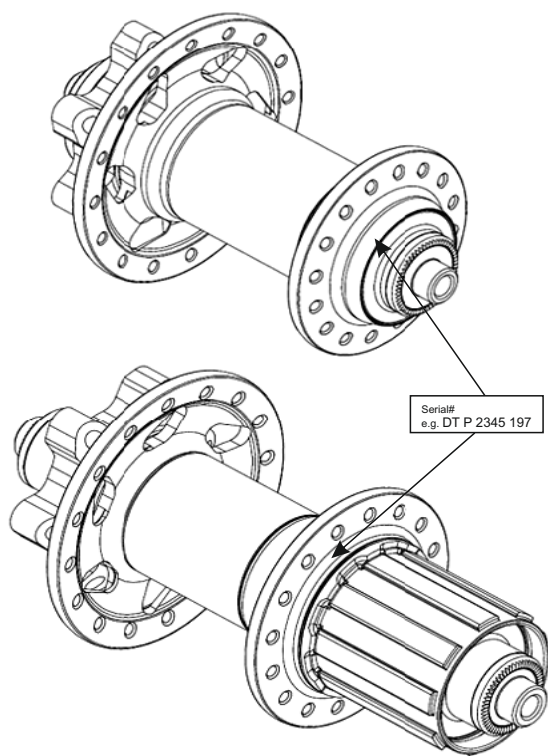

Na rysunku, oznacz strzałką przypuszczalne miejsce usterki

WAŻNE:

Zdemontuj zaciski (szybkozamykacz) z piast przed wysłaniem. DT Service Center nie bierze odpowiedzialności za zagubione części podczas transportu

Jeden dokument zgłoszeniowy do jednego komponentu.

DT Swiss Service Center może odrzucić niekompletne zgłoszenie (np...brakujący dowód zakupu)

Pozostałe informacje dla danego produktu, zwłaszcza informacje dotyczące

warunków gwarancji zawarte są w Instrukcji użytkownika DT Swiss lub na stronie www.dtswiss.com